



# Quick start guide

## CS6428-2/CS6429/CS6429-2/ CS6429-3/ CS6429-4/CS6429-5

### Introduction

This quick start guide provides you with the basic installation and setup instructions. A limited set of features are described in abbreviated form.

Please refer to the online user's manual for complete installation and operation instructions.

### Telephone base and charger installation

Install the telephone base and charger as shown below.

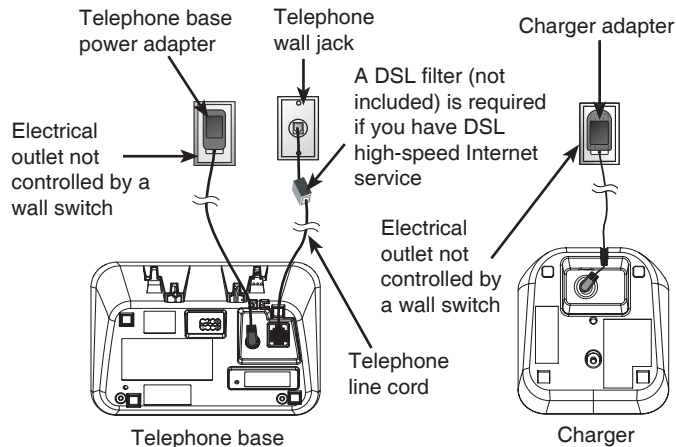

#### note

Use only the power adapter(s) and battery(ies) supplied with this product.

### Battery installation and charging

Install the battery as shown below. Once you have installed the battery, you may be able to make and receive short calls. For best performance, charge the handset battery continuously for at least 10 hours.

- 1 Plug the battery connector securely into the socket.

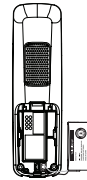

- 2 Place the battery with the label **THIS SIDE UP** facing up and the wires inside the battery compartment.



- 3 Slide the battery compartment cover towards the center of the handset until it clicks into place.



- 4 Place the handset in the telephone base or charger to charge.

**CHARGE** light remains on when charging.

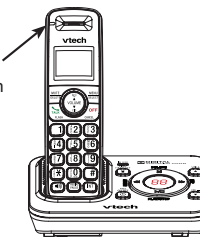

### Enter the handset menu

1. Press **MENU** when the telephone is not in use.
  2. Press **▼** or **▲** until the screen displays the desired feature menu.
  3. Press **SELECT** to enter that menu.
- To return to the previous menu, press **CANCEL**.
  - To return to idle mode, press and hold **CANCEL**.

### Set date and time

1. Press **MENU** when the handset is not in use.
2. Scroll to **>SETTINGS** then press **SELECT**.
3. Scroll to **>SET DATE/TIME** then press **SELECT**.
4. Use the dialing keys **(0-9)** to enter the month, date and year and then press **SELECT**.
5. Use the dialing keys **(0-9)** to enter the hour and minute.
6. Press **▼** or **▲** to choose **AM** or **PM**.
7. Press **SELECT** to save.

### Set number of rings

You can set the answering system to answer an incoming call after 2, 3, 4, 5 or 6 rings; or toll saver. If you choose toll saver, the answering system answers a call after 2 rings when you have new messages, or after 4 rings when you have no new messages.

1. Press **MENU** when the handset is not in use.
2. Scroll to **>ANSWERING SYS** then press **SELECT**.
3. Scroll to **>ANS SYS SETUP** then press **SELECT**.
4. Scroll to **># OF RINGS** then press **SELECT**.
5. Press **▼** or **▲** to choose **2, 3, 4, 5, 6** or **TOLL SAVER** and then press **SELECT**.

### Record your own announcement

You can use the preset announcement to answer calls, or replace it with your own recorded announcement. The announcement can be up to 90 seconds in length.

1. Press **MENU** when the handset is not in use.
2. Scroll to **>ANSWERING SYS** then press **SELECT** twice.
3. The handset announces, *"To play, press 2. To record, press 7."* Press **7** to record.
4. The handset announces, *"Record after the tone. Press 5 when you are done."* After the tone, speak towards the handset microphone. Press **5** when done.
5. The answering system automatically plays back the newly recorded announcement. Press **5** to stop the playback at any time; **2** to replay the recorded announcement; **3** to delete the recorded announcement; or **7** to record again if desired.

### IMPORTANT!

Refer to the online user's manual for a full set of installation and operation instructions. For manual download or customer service, visit our website at [www.vtechphones.com](http://www.vtechphones.com) or call 1 (800) 595-9511. In Canada, go to [www.vtechcanada.com](http://www.vtechcanada.com) or call 1 (800) 267-7377.

## Guía de inicio rápido CS6428-2/CS6429/CS6429-2/ CS6429-3/ CS6429-4/CS6429-5

### Introducción

En esta guía de inicio rápido encontrará instrucciones básicas de instalación y de configuración.

Consulte el manual del usuario en línea donde aparecen instrucciones completas de instalación y funcionamiento.

### Instalación del cargador y de la base del teléfono

Instale la base del teléfono y el cargador como se indica a continuación.

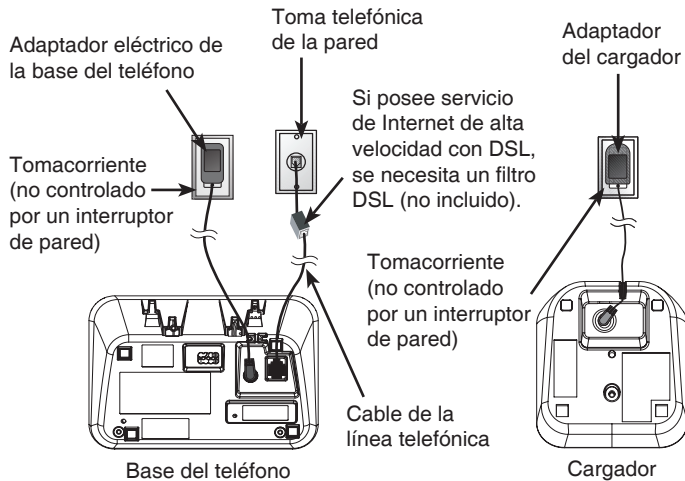

**nota**

Utilice sólo los adaptadores y las baterías que vienen con el producto.

### Instalación y carga de la batería

Instale la batería como se indica a continuación. Una vez que la haya instalado, podrá iniciar y recibir llamadas cortas. Para obtener el mejor desempeño, cargue la batería del auricular durante al menos 10 horas continuas.

- ① Conecte firmemente la batería en el enchufe.



- ② Ponga la pila con los cables hacia dentro del compartimiento.

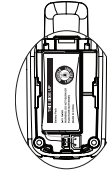

- ③ Deslice la cubierta del compartimiento de la batería hacia el centro del auricular hasta encajarlo en su lugar.



- ④ Cargue el auricular en la base del teléfono o cargador.

La luz de **CHARGE** (carga) permanece encendida durante el proceso de carga.

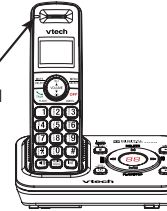

### Para ingresar al menú del auricular

- Oprima **MENU** (menú) cuando no se esté utilizando el teléfono.
  - Oprima **▼** o **▲** hasta que se visualice en pantalla el menú con la función deseada.
  - Oprima **SELECT** (seleccionar) para ingresar al menú.
- Para volver al menú anterior, oprima **CANCEL** (finalizar).
  - Para volver al modo de inactividad, mantenga oprimido **CANCEL** (finalizar).

### Fija la fecha y la hora

- Oprima **MENU** (menú) cuando no se esté utilizando el auricular.
- Desplácese hasta **>SETTINGS** (configuraciones) y oprima **SELECT** (seleccionar).
- Desplácese hasta **>SET DATE/TIME** (fijar fecha/hora) y oprima **SELECT** (seleccionar).
- Utilice las teclas de marcado (0-9) para introducir el mes, la fecha y el año actual. Luego oprima **SELECT** (seleccionar) para seguir con la hora.
- Utilice las teclas de marcado (0-9) para ingresar la hora y los minutos.
- Oprima **▼** o **▲** para seleccionar **AM** o **PM**.
- Oprima **SELECT** (seleccionar) para guardar la entrada.

### Número de timbres

Puede ajustar el sistema de contestadora para responder a una llamada entrante después de 2, 3, 4, 5 o 6 timbres o con ahorrador de tarifas. Si selecciona el ahorrador de tarifas, el sistema de contestadora responde a una llamada después de 2 timbres cuando tenga mensajes nuevos y después de 4 timbres cuando no tenga mensajes nuevos.

- Oprima **MENU** (menú) cuando no se esté utilizando el auricular.
- Desplácese hasta **>ANSWERING SYS** (sistema de contestadora) y oprima **SELECT** (seleccionar).
- Desplácese hasta **>ANS SYS SETUP** (configuración del sistema de contestadora) y oprima **SELECT** (seleccionar).
- Desplácese para **># OF RINGS** (n.º de timbres) y oprima **SELECT** (seleccionar).
- Oprima **▼** o **▲** para seleccionar **2, 3, 4, 5, 6** o **TOLL SAVER** (ahorrador de tarifas) y después oprima **SELECT** (seleccionar) para guardar.

### Grabar su propio saludo

Puede utilizar el saludo preestablecido para contestar llamadas o reemplazarlo por su propio saludo grabado, que puede tener una duración máxima de 90 segundos.

- Oprima **MENU** (menú) cuando no se esté utilizando el teléfono.
- Desplácese hasta **>ANSWERING SYS** (sistema de contestadora). Oprima dos veces **SELECT** (seleccionar).
- El auricular anuncia, "To play, press 2. To record, press 7." ("Para escuchar, oprima 2. Para grabar, oprima 7."). Oprima 7 para grabar.
- El auricular anuncia, "Record after the tone. Press 5 when you are done." ("Grabe después del tono. Oprima 5 cuando haya finalizado."). Después del tono, hable directamente al micrófono del auricular. Oprima 5 cuando haya finalizado.
- El sistema de contestadora reproduce automáticamente el saludo recién grabado. Oprima 5 para detener la reproducción en cualquier momento, 2 para reproducir nuevamente el saludo grabado, 3 para borrar el saludo grabado o 7 para grabar nuevamente si lo desea.

### ¡IMPORTANTE!

Consulte el manual del usuario en línea donde aparecen instrucciones completas de instalación y funcionamiento. Para descargar el manual o solicitar servicio al cliente, visite nuestro sitio Web [www.vtechphones.com](http://www.vtechphones.com) o llame al 1 (800) 595-9511. En Canadá, visite [www.vtechcanada.com](http://www.vtechcanada.com) o llame al 1 (800) 267-7377.

Todos los derechos reservados © 2011 para VTECH TELECOMMUNICATIONS LTD.

Todos los derechos reservados. Impreso en China.